

O P E R A T I N G I N S T R U C T I O N S

사용설명서

DIGITAL & OPTICAL

P-212

■ AC-212

스테레오 인티그레이티드 앰프리파이어
컴팩트 디스크 플레이어

■ TD-212

AM/FM 스테레오 튜너 & 타이머
스테레오 오토리버스 카세트 데크

inkel

저희 인켈의 미니 컴포넌트 시스템 P-212를 구입
해 주셔서 감사합니다.
본 기기의 올바른 사용을 위해서 이 설명서를 잘 읽
어 주시기 바랍니다.

보증에 대해서

- 본 기기는 구입일로부터 1년간 무상수리를 실시하고 있습니다.
단, 보증기간 중에도 제품보증서에 구입하신 대리점의 확인이 없거나 소비자의 부주의로 고장 또는 파손이 일어났을 경우 실비의 수리료를 청구할 수 있습니다.
 - 포장용 박스를 잘 보관하시면 이사 등을 할 때 편리합니다.
 - 본 기기의 애프터 서비스용 부품의 보유기간은 8년입니다.
자세한 내용은 가까운 대리점이나 당사 서비스센터로 문의하십시오.
- ※ 애프터 서비스용 부품은 외장을 제외한 회로 및 기능 부품을 말합니다. (당사 규정에 따른 것임)

목 차

■ 사용하시기 전에

본 시스템의 특징	3
부속품	3
후면판넬 연결방법	4
전면판넬/형광표시기/리모콘 명칭	6
리모콘에 대하여	8
시간을 맞추려면	9

■ 앰프부

소리를 들으려면	10
헤드폰으로 들으려면	11

■ 튜너부

방송을 들으려면	12
방송국을 기억시키려면	13
기억된 방송을 들으려면(프리셋 선택)	14
FM 모드를 바꾸려면	14

■ 컴팩트 디스크부

동작하기 전에	15
디스크를 들으려면	16
듣고 싶은 곡을 찾으려면	17
반복하여 들으려면(반복 연주)	17
원하는 순서대로 들으려면(프로그램 연주)	18
임의의 순서대로 들으려면(무작위 연주)	20
각 곡의 처음 10초간을 들으려면(곡머리 연주)	20
시간표시를 바꾸려면	20

■ 카세트 테이프부

동작하기 전에	21
테이프를 들으려면	22
자동 선곡을 하려면(AMS)	23
녹음을 하려면	24
CD 동시녹음을 하려면	26
편집 녹음을 하려면	26

■ 여러가지 사용방법

타이머 기능에 대하여	28
취침 예약 기능에 대하여	32
외부입력(AUX)을 들으려면	32

■ 기타

고장이라 생각되면	33
규격 및 성능	35

본 시스템의 특징

■앰프부

- 슈퍼 베이스 - 풍부한 베이스 음향을 즐깁니다.

■튜너부

- 30개의 방송국을 기억시킬 수 있는 디지털 신디사이저 튜너로 원하는 FM 및 AM 30개국의 방송 주파수 기억이 가능합니다.

■컴팩트 디스크부

- 수평으로 넣는 CD 플레이어입니다.
- 최대 20트랙의 프로그램을 만들어 순서대로 재생할 수 있습니다.
- CD 동시녹음 버튼을 누르면 CD를 테이프에 바로 녹음할 수 있습니다.

■카세트 데크부

- 수평으로 넣는 카세트 데크입니다.
- 전자동 전자제어식 자동완복 기능이 있습니다.
- 테이프의 종류(노말, 크롬)를 자동으로 감지하여 테이프의 특성에 맞게 재생 및 녹음을 합니다.
- Dolby B NR 시스템이 내장되어 있어 녹음 및 재생시 발생하는 잡음을 감쇄시켜 미세한 음향을 선명하게 재생합니다.

DOLBY B NR

- ※ Dolby Laboratories의 사용허가 아래 제작되었음.
“Dolby” 및 이중-D 심볼은 Dolby Laboratories의 상표임.

■프로그램할 수 있는 타이머와 시계

- 타이머 재생/타이머 녹음이 가능합니다.
- 취침 예약 기능: 원하는 시간동안 음악을 듣다가 자동으로 전원이 꺼지게 되므로 편리합니다.

부속품



리모콘

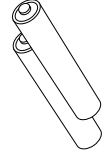

건전지

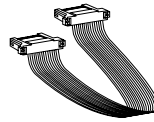

시스템 커넥터



AM 루프 안테나

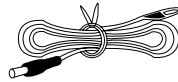

FM 실내 안테나

통풍을 고려한 설치방법

AC-212는 열을 많이 발산하므로 통풍을 위해 바람이 잘 통하는 곳에 윗면은 20 cm 이상, 양 옆면은 10 cm 이상, 후면은 10 cm 이상 간격을 두어 TD-212 위에 설치하십시오.

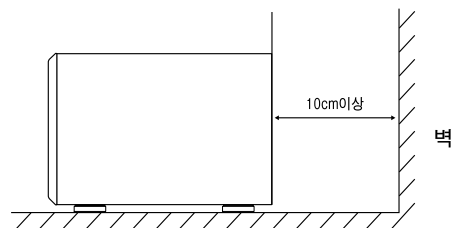
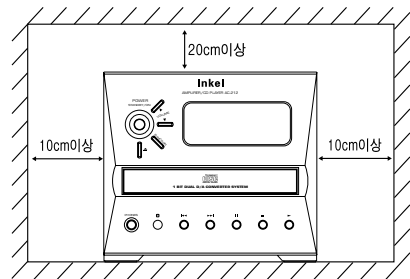

후면판넬 연결방법

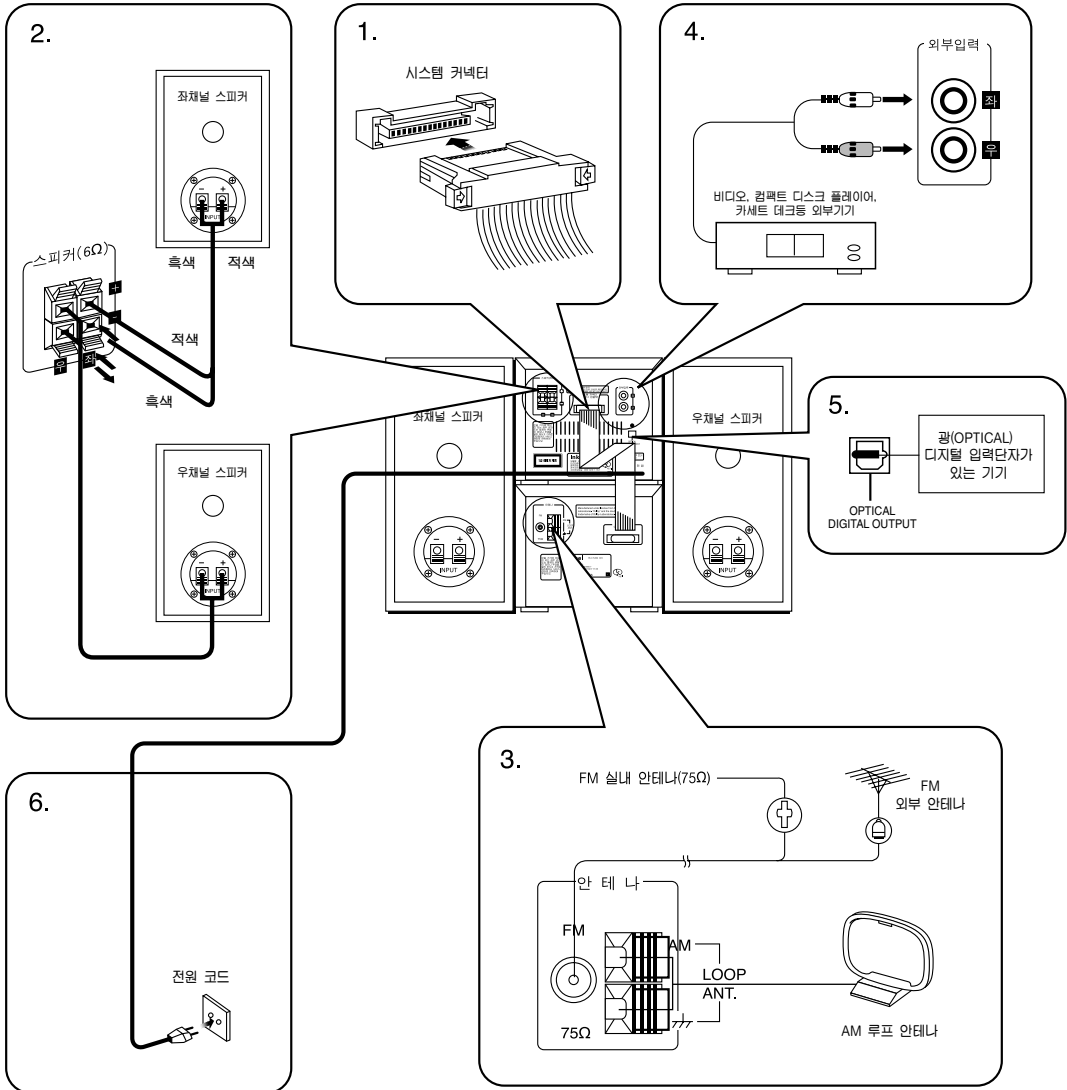

■ 주의

· CD/AMP 기기(AC-212)는 DECK/TUNER 기기(TD-212) 위에 올려 놓고 사용하십시오.

■주의

- 연결을 하실 때는 각 기기의 전원 코드를 켜 상태에서 시스템 커넥터, 외부 입력의 우채널(적색) / 좌채널(흰색) 및 스피커의 ⊕측(적색) / ⊖측(흑색)을 확인한 후 연결하십시오.
- 불완전한 연결은 기기의 손상 또는 잡음의 원인이 됩니다.
- 기기의 통풍구를 막거나 통풍이 방해되는 곳에 설치하면 내부 온도 상승으로 기기의 손상 및 화재의 위험이 있습니다.

1. 시스템 케이블 연결

시스템 케이블의 한쪽 끝을 DECK/TUNER 기기(TD-212) 뒤쪽의 커넥터에 연결하고 반대쪽 끝을 CD/AMP 기기(AC-212) 뒤쪽의 커넥터에 연결합니다.

■주의

- 본 시스템의 전원 코드를 연결한 상태에서 시스템 케이블을 연결하거나 빼면 고장의 원인이 될 수 있습니다. 반드시 전원 코드를 켜 후 시스템 케이블을 연결하거나 빼십시오.

2. 스피커 연결

- 반드시 적색 코드를 ⊕ 단자에, 흑색 코드를 ⊖ 단자에 연결합니다.
- 오른쪽 스피커는 (우)측 단자에, 왼쪽 스피커는 (좌)측 단자에 연결합니다.
- 본 기기에는 임피던스가 6 Ohm 이상인 스피커를 사용하셔야 합니다.
- 스피커선은 안테나와 되도록 멀리 떨어뜨려 주십시오. 잡음의 원인이 될 수 있습니다.

3. 안테나 연결

- 스탠드형 또는 벽걸이형으로 사용되는 AM 루프 실내 안테나를 움직여 AM 방송의 수신 상태가 최적인 위치에 고정합니다.
- 75 Ohm FM 실내 안테나를 펼쳐서 최적의 수신 상태가 되도록 위치를 조절합니다.
- FM 외부 안테나: FM 방송의 수신 상태가 좋지 않을 때 사용합니다. 이것을 사용할 때에는 먼저 FM 실내 안테나를 빼십시오.

4. 외부 입력의 연결

외부 입력 단자에는 추가로 TV, CD 플레이어나 세라믹 카트리지형 레코드 플레이어 등과 같은 기기를 연결할 수 있습니다.

5. 광 디지털 연결

- 광 디지털 출력 단자에는 추가로 리시버나 D/A 컨버터 및 MD 레코더 등과 같은 광 디지털 입력 단자가 있는 기기를 연결할 수 있습니다. 자세한 내용은 해당 기기의 사용설명서를 참조하십시오.
- 광 화이버 코드는 플러그 형상에 따라 연결할 수 없는 경우가 있으므로 해당 기기의 광 디지털 단자 형상에 맞는 플러그인지 확인 후 연결하십시오.

6. 전원 연결

본 기기는 교류 전압 220 V/60 Hz 전용으로 되어 있습니다.

전면판넬/형광표시기 /리모콘 명칭

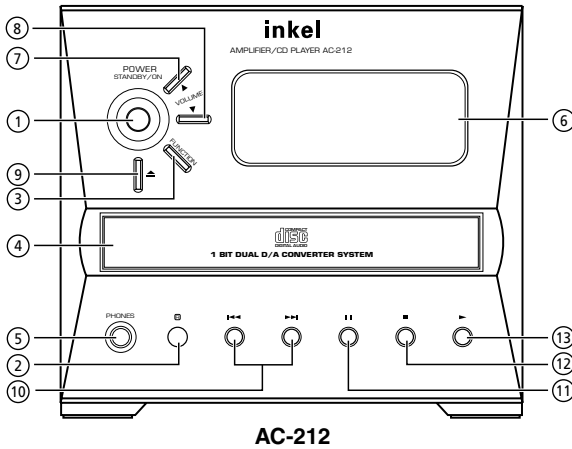

[전면판넬]

CD/AMP(AC-212)

1. 전원(POWER ON/STANDBY) 버튼
2. 리모콘 센서
3. 입력선택(FUNCTION) 버튼
4. 디스크 트레이
5. 헤드폰 잭(PHONES)
6. 콤팩트 디스크 플레이어/앰프 형광표시기
7. 음량 올림(VOLUME-▲) 버튼
8. 음량 내림(VOLUME-▼) 버튼
9. 디스크 트레이 열림/닫힘(▲) 버튼
10. 전방/후방 탐색, 선곡(▶▶/◀◀) 버튼
11. 일시정지(⏸) 버튼
12. 정지(■) 버튼
13. 연주(▶) 버튼

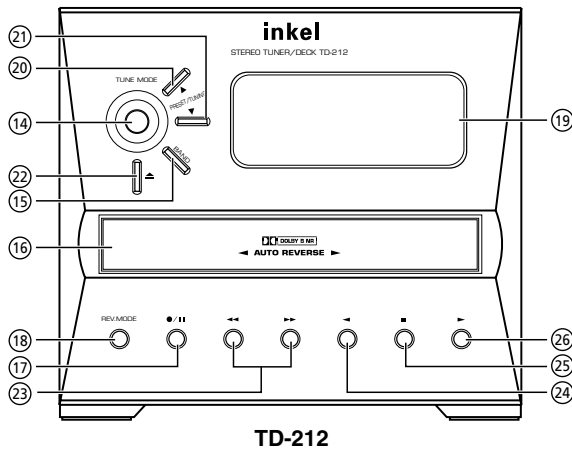

DECK/TUNER(TD-212)

14. 선곡/프리셋트 선곡 선택(TUNE MODE) 버튼
15. 수신대역(BAND) 버튼
16. 테이프 트레이
17. 녹음/녹음 일시정지(●/⏸) 버튼
18. 주행방식 선택(REV.MODE) 버튼
19. 카세트 데크/튜너 형광표시기
20. 선곡/프리셋트 선곡 올림(PRESET/TUNING-▲) 버튼
21. 선곡/프리셋트 선곡 내림(PRESET/TUNING-▼) 버튼
22. 테이프 트레이 열림/닫힘(▲) 버튼
23. 빨리감기/되감기(▶▶/◀◀) 버튼
24. 뒷면재생(◀) 버튼
25. 정지(■) 버튼
26. 앞면재생(▶) 버튼

CD/AMP(AC-212) 형광표시기

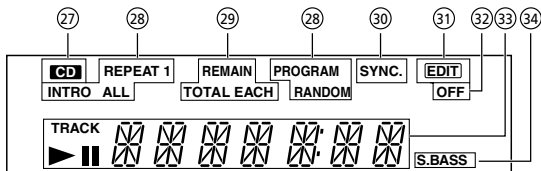

[형광표시기]

CD/AMP(AC-212)

27. CD 선택 표시부
28. CD 연주 모드 표시부
29. CD 잔여시간 표시부
30. CD 동시녹음(SYNC.) 표시기
31. 자동편집(EDIT) 표시기
32. 해제(OFF) 표시기
33. 동작상태 정보 표시부
34. 저음보강(S.BASS) 표시기

DECK/TUNER(TD-212) 형광표시기

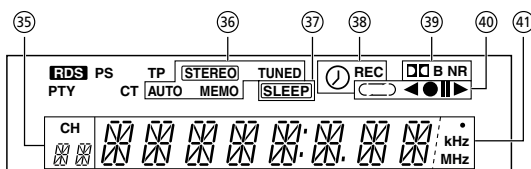

DECK/TUNER(TD-212)

35. 프리셋트 선곡 번호 표시부
36. 튜너 사용중 표시부
37. 취침예약(SLEEP) 표시기
38. 타이머 표시부
39. 돌비 NR 표시기
40. 테이프 방향 표시부
41. 방송 주파수, 동작상태 정보 표시부

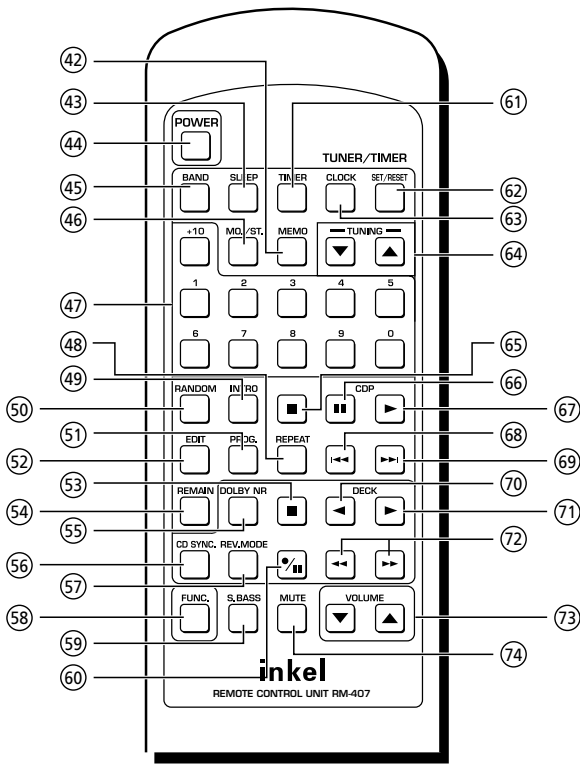

[리모콘]

- 42. 기억(MEMO) 버튼
- 43. 취침예약(SLEEP) 버튼
- 44. 전원(POWER) 버튼
- 45. 수신대역(BAND) 버튼
- 46. 모노/스테레오 선택(MO./ST.) 버튼
- 47. 숫자 (1~0, +10) 버튼
- 48. 반복연주(REPEAT) 버튼
- 49. 곡머리 연주(INTRO) 버튼
- 50. 무작위 연주(RANDOM) 버튼
- 51. 프로그램(PROG.) 버튼
- 52. 편집(EDIT) 버튼
- 53. TAPE 정지(■) 버튼
- 54. 시간 표시(REMAIN) 버튼
- 55. 돌비 NR 선택(DOLBY NR) 버튼
- 56. CD 동시녹음(CD SYNC.) 버튼
- 57. 주행방식 선택(REV.MODE) 버튼
- 58. 입력선택(FUNC.) 버튼
- 59. 저음보강(S.BASS) 버튼
- 60. 녹음/녹음 일시정지(●/||) 버튼
- 61. 타이머(TIMER) 버튼
- 62. 시간설정/테이프 카운터 초기화(SET/RESET) 버튼
- 63. 시각(CLOCK) 버튼
- 64. 선곡 내림/올림(▼/▲) 버튼
- 65. CD 정지(■) 버튼
- 66. CD 일시정지(||) 버튼
- 67. CD 연주(▶) 버튼
- 68. CD 후방 탐색, 선곡(◀◀) 버튼
- 69. CD 전방 탐색, 선곡(▶▶) 버튼
- 70. TAPE 뒷면재생(DECK ◀) 버튼
- 71. TAPE 앞면재생(DECK ▶) 버튼
- 72. TAPE 빨리감기/되감기(▶▶/◀◀) 버튼
- 73. 음량 내림/올림(VOLUME ▼/▲) 버튼
- 74. 음소거(MUTE) 버튼

리모콘에 대하여

리모콘의 조작 범위

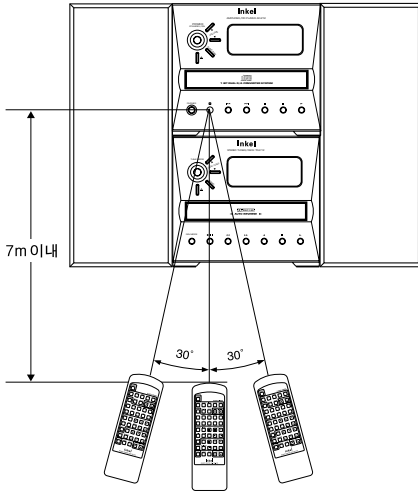

- 본 기기의 리모콘 센서를 향해 거리는 7 m, 각도는 30° 내에서 사용하십시오.

건전지를 교환하려면

1

눌러서 화살표 방향으로 당겨 엽니다.

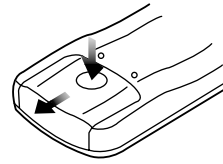

2

건전지를 교환합니다.

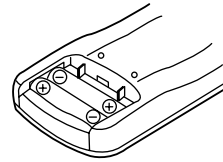

■ 건전지에 대한 주의사항

1. ⊕, ⊖의 극성을 정확히 확인한 후 넣어 주십시오.
2. 오랫동안 사용하지 않을 때는 건전지를 분리해 주십시오.
3. 리모콘 작동이 잘 되지 않거나 작동거리가 짧아지면 2개의 건전지("AAA"형)를 새 것으로 교환하십시오.

시간을 맞추려면

1

전원코드를 전원에 연결합니다.
DECK/TUNER 형광표시기에 "-- --:-- --"
가 켜지고 CD/AMP 형광표시기에 "OFF"
가 켜집니다.

AC-212



TD-212



2

CLOCK 버튼을 누릅니다.
DECK/TUNER 형광표시기의 시간 표시가
깜박이기 시작합니다.

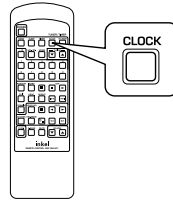

TD-212



3

리모콘이나 전면패널상의 아래 버튼을 이
용하여 현재 시간을 입력합니다.
예) 현재 시간이 오후 6시 25분인 경우

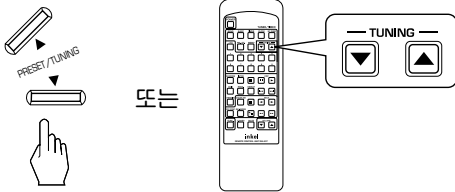

TD-212



4

SET/RESET 버튼을 눌러 저장하고 나면,
DECK/TUNER 형광표시기의 분 표시가 깜
박이기 시작합니다.

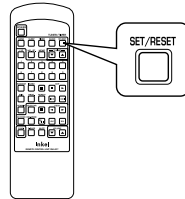

TD-212



5

리모콘이나 전면패널상의 아래 버튼을 이용
하여 현재 분을 입력합니다.

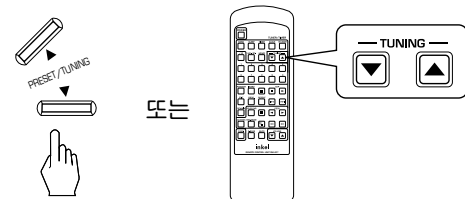

TD-212

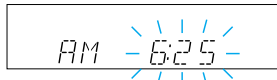

6

SET/RESET 버튼을 눌러 저장합니다.

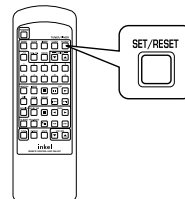

TD-212

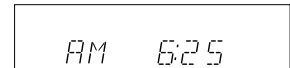

- 시계는 "00" 초부터 동작을 시작합니다.
- 시스템 전원을 꺼도 DECK/TUNER 형광표시기의 현
재 시간은 계속 켜진 상태로 있습니다.
- 전원 코드를 뽑았다 꽂거나 정전이 되면 기억시킨
시간이 지워지므로 다시 시간을 맞춰야 합니다.

다른 기능 표시중에 시간을 확인하려면

- 테이프나 튜너 기능 표시중일 때 CLOCK 버튼을 누릅니다.

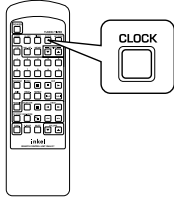

- 3초 동안 시간을 표시한 후 이전의 기능을 표시합니다.

시간을 수정하려면

- CLOCK 버튼을 2초 이상 눌러 DECK/TUNER 형광표시기의 시 표시기가 깜박이기 시작하면 10쪽의 과정 ③~⑥을 반복합니다.

소리를 들으려면

전원을 넣으려면

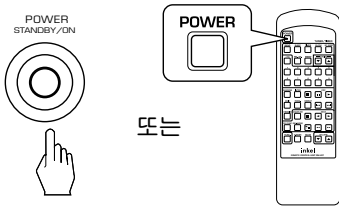

- 전원이 켜지며 동작상태가 됩니다. 다시 누르면 전원이 끊어지며 동작대기 상태가 됩니다.
- 동작대기 상태에서는 동작대기를 위해 전원이 완전히 끊어지지 않고 소량의 전류가 흐르고 있습니다.
- 전원을 켜도 전원 조작시 발생할 수 있는 잡음을 방지하기 위해 수초동안 소리가 나지 않습니다

들으려는 입력을 선택하려면

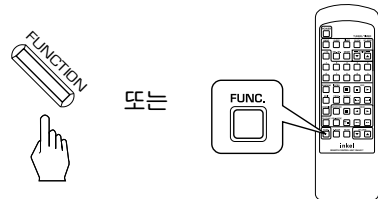

- 이 버튼을 누를 때마다 CD/AMP 형광표시기에 다음과 같이 입력이 바뀝니다.
 → TUNER → **CD** → TAPE → AUX →
- CD나 TAPE의 ▶, ◀ 버튼이나 튜너의 BAND 버튼을 눌러도 해당 입력이 선택됩니다.

음량을 조절하려면

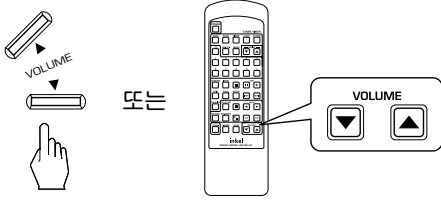

- 최소 0(MIN)에서 최대 99(MAX)까지 음량을 조절할 수 있습니다.

음을 잠시 끊으려면

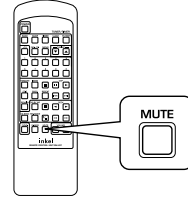

- CD/AMP 형광표시기에 "MUTE"가 표시됩니다.
- 해제하려면 MUTE 또는 VOLUME ▲/▼ 버튼을 누릅니다.

저음을 보강하려면

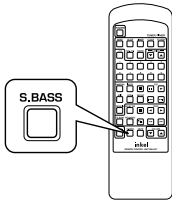

- CD/AMP 형광표시기에 "S.BASS"가 켜지며 저음 부분이 보강되어 중후한 음악을 즐기실 수 있습니다.
- 해제하려면 한번 더 누릅니다.

헤드폰으로 들으려면

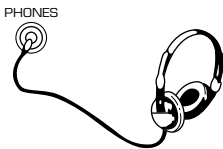

- 혼자서 음악을 듣고 싶을 때 헤드폰 잭(PHONES)에 꽂아 사용합니다.
- 헤드폰을 이 잭에 꽂으면 스피커에서는 소리가 나지 않습니다.

방송을 들으려면

1 입력으로 "TUNER"를 선택합니다.

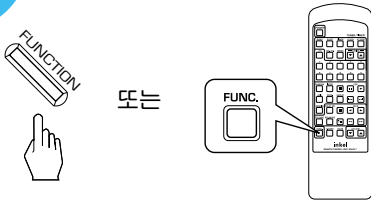

- BAND 버튼을 누르면 "TUNER"가 자동으로 선택됩니다.

2 원하는 수신대역을 선택합니다.

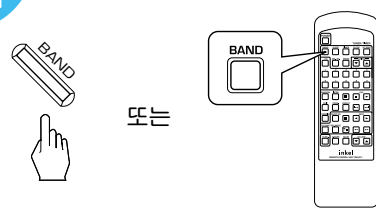

- 이 버튼을 누를 때마다 수신대역은 다음과 같이 바뀝니다.

→ FM → AM

3 선국모드를 선택합니다.

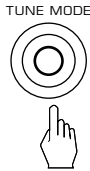

- 이 버튼을 누를 때마다 모드는 다음과 같이 바뀝니다.

→ 선국모드 : 프리셋 선국번호 꺼짐
 프리셋 선국모드 : 프리셋 선국번호 켜짐

- 프리셋 선국모드로 방송을 들을 경우 "기억된 방송을 들으려면(프리셋 선국)"(15쪽)을 참조합니다.

자동 선국을 하려면

전파가 강하거나 간섭이 없는 경우 자동 선국을 합니다.

4 (PRESET/TUNING) ▼/▲ 버튼을 0.5초 이상 누릅니다.

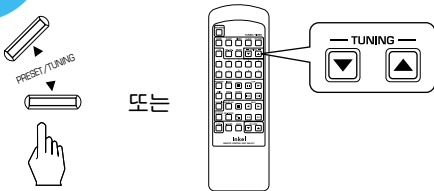

- "AUTO"가 켜지고 튜너가 라디오 방송을 찾기 시작합니다. 방송을 찾으면 "AUTO"가 꺼지고 "TUNED"가 켜집니다.
- 자동 선국 중에는 전파가 약한 방송은 찾지 못할 수도 있습니다.
- 원하는 방송을 찾을 때까지 반복합니다.

수동 선국을 하려면

전파가 약해서 자동 선국이 어려우면 수동 선국을 합니다.

4 원하는 방송 주파수를 찾을 때까지 다음 버튼을 반복해서 짧게 누릅니다.

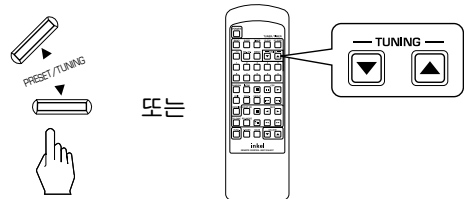

■주의

- 라디오 방송을 듣는 동안 CD 트레이를 열거나 닫으면 잡음이 발생할 수 있습니다. 이럴 경우 시스템에 이상이 있는 것은 아니니 안심하셔도 됩니다.

방송국을 기억시키려면

• FM 및 AM을 합하여 최대 30국의 방송 주파수를 기억시킬 수 있습니다.

1

자동, 수동 선국으로 기억시킬 방송국을 찾습니다.(13쪽 참조)

2

MEMO 버튼을 누릅니다.

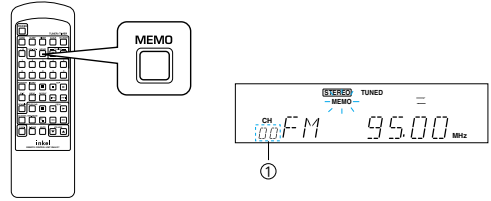

• DECK/TUNER 형광표시기에 프리세트 선국번호 ①와 “MEMO”가 깜박입니다.

3

프리세트 선국번호와 “MEMO”가 깜박거리는 동안 아래의 버튼을 이용하여 원하는 번호를 선택합니다.

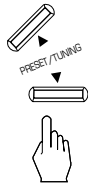

• 리모콘상의 숫자 버튼으로 선택하는 경우

- 예) “3” 번을 선택할 때 : →
- “15” 번을 선택할 때 : →
- “20” 번을 선택할 때 : → →
- “30” 번을 선택할 때 : → →

• “MEMO” 등이 사라지면 과정 ②부터 다시 시작합니다.

4

기억시킵니다.

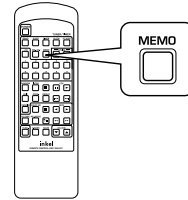

• 리모콘상의 숫자 버튼으로 선택하면 이 버튼을 누르지 않아도 자동으로 기억됩니다.

5

①~④의 과정을 반복하여 다른 방송국들을 계속 기억시킵니다.

- 기억시킨 방송국을 변경하고 싶을 때는 위와 같은 방법으로 다시 하면 기억된 방송국이 지워지고 새로운 방송국이 기억됩니다.
- 정전이나 전원코드가 빠진 경우에도 약 1주일 동안 기억된 내용(기억시킨 방송주파수 등)은 지워지지 않습니다. 그 이상 지나면 다시 기억시켜야 합니다.

기억된 방송을 들으려면(프리셋 선국)

1

입력으로 "TUNER"를 선택한 후 프리셋 선국모드를 선택합니다.

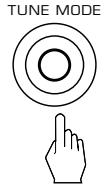

- DECK/TUNER 형광표시기에 프리셋 선국번호가 켜집니다.
- 숫자 버튼으로 프리셋 번호를 선택할 때는 프리셋 선국모드를 선택하지 않아도 기억된 방송을 들을 수 있습니다.
- 프리셋 선국모드에서 리모콘 상의 TUNING ▼/▲버튼을 누르면 수동선국 모드로 바뀝니다.

2

원하는 프리셋 번호를 선택합니다.

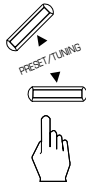

- 리모콘 상의 숫자 버튼으로 선택하는 경우

예) "3" 번을 선택할 때 :

"15" 번을 선택할 때 :

"20" 번을 선택할 때 :

"30" 번을 선택할 때 :

FM 모드를 바꾸려면

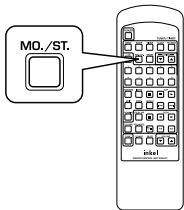

- 이 버튼을 누를 때마다 모드는 다음과 같이 바뀝니다.

↳ 스테레오(STEREO) 모드 : "STEREO" 켜짐
 ↳ 모노(MONO) 모드 : "STEREO" 꺼짐

- 안테나 입력 레벨이 낮거나 FM 스테레오 방송의 수신 상태가 좋지 않으면 모노 모드를 선택하여 들으십시오.

동작하기 전에

- 본 기기에는 반드시 아래의 마크가 있는 음악용 컴팩트 디스크를 사용해 주십시오.



디스크를 넣고 빼는 방법



디스크 케이스를 여실 때는 오른손으로 케이스의 밑에서 양옆을 잡고 왼손으로 케이스의 오른쪽 양끝을 잡아 열면 손쉽게 열 수 있습니다.

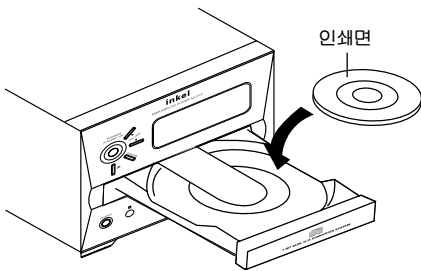

컴팩트 디스크를 컴팩트 디스크 플레이어의 트레이에 올려 놓을 때는 곡명 등이 기재된 인쇄면이 위로 보이도록 하여야 합니다.

디스크 취급시 주의사항

디스크를 다룰 때는 신호면에 손이 닿지 않도록 그림과 같이 디스크 바깥부분을 잡아야 합니다.



신호면에 지문이나 먼지가 묻으면 재생이 불가능한 경우도 발생합니다.

인쇄면에 종이나 테이프 등을 붙이지 말아 주십시오.

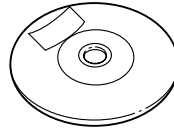

디스크를 닦을 때에는 안쪽에서 바깥쪽을 향하여 방사형으로 가볍게 닦습니다. 습기가 있는 부드러운 면으로 닦은 후 마른면으로 습기가 없어질 때까지 가볍게 닦으십시오.

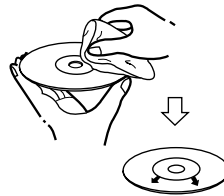

신호면에 흠집이 나지 않게 조심하십시오.

디스크를 사용하지 않을 때는 항상 케이스에 넣어서 다음과 같은 장소를 피해서 보관하십시오.

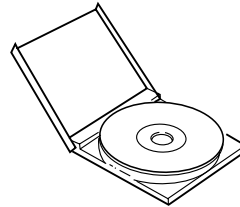

- 직사일광이 비치거나 온도가 높은 장소
- 습기가 많은 장소

디스크를 들으려면

1

입력으로 CD를 선택합니다.

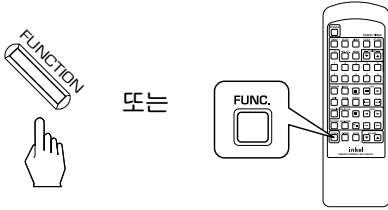

2

CD 트레이를 열어 디스크를 넣은 후 닫습니다.

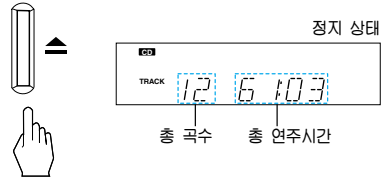

3

연주를 시작합니다.

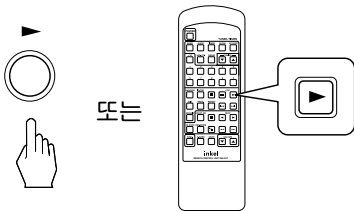

4

연주를 잠시 멈추려면

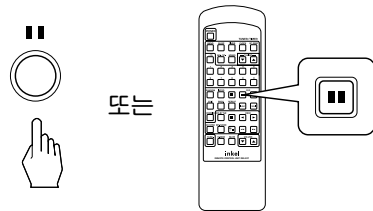

- CD/AMP 형광표시기에 “||” 표시가 켜지며 연주 중인 지점에서 연주를 잠시 멈춥니다.
- 연주를 계속하려면 CD 연주(▶) 버튼을 누릅니다.

- CD/AMP 형광표시기에 “▶”가 켜지고 곡 번호 및 연주 중인 곡의 경과 시간이 표시됩니다.
- 본 기기는 자동입력 선택기능이 있어 컴팩트 디스크의 연주 버튼(▶)을 누르면 자동으로 입력이 CD로 선택됩니다.

5

연주를 멈추려면

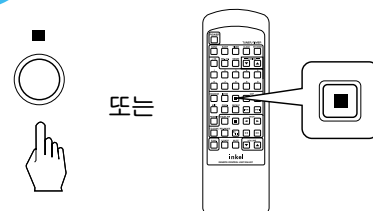



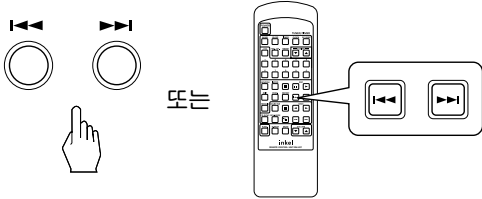

듣고 싶은 곡을 찾으려면

듣고 싶은 곡을 선택할 때

- 짧게 누를 때마다 한 곡씩 앞/뒤로 찾아갑니다.



- 리모콘 상의 숫자 버튼으로 직접 찾아 들으실 수 있습니다.

예) "9" 번을 선택할 때 : 
 "22" 번을 선택할 때 :  → 5초이내 →  → 5초이내 → 

연주중 듣고 싶은 부분을 찾을 때

- 듣고 싶은 부분을 찾을 때까지 계속(1초이상) 누릅니다.

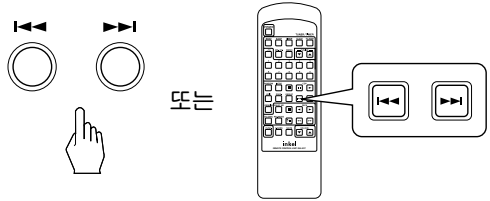

반복 하여 들으려면(반복 연주)

연주중 한 곡을 반복하려면

- 원하는 곡을 선택한 후 "REPEAT 1"이 켜질 때까지 REPEAT 버튼을 반복해서 누릅니다.

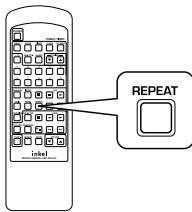

- 이 버튼을 누를 때마다 반복연주 모드는 다음과 같이 바뀝니다.

→ 1곡 반복 연주 → 전곡 반복 연주 → 해제
 (REPEAT 1) (REPEAT ALL)

- 무작위 연주 또는 곡머리 연주 중일 때는 1곡 반복연주를 선택할 수 없습니다.

연주중 전곡을 반복하려면

- "REPEAT ALL"이 켜질 때까지 REPEAT 버튼을 반복해서 누릅니다.

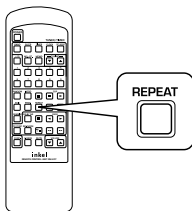

- 해제하려면 "REPEAT" 등이 꺼질 때까지 REPEAT 버튼을 반복해서 누릅니다.

원하는 순서대로 들으려면(프로그램 연주)

• 듣고 싶은 곡을 원하는 순서대로 최대 20곡까지 프로그램하여 들을 수 있습니다.

프로그램 하려면

1 정지 상태에서 PROG 버튼을 누르면 프로그램 상태가 됩니다.

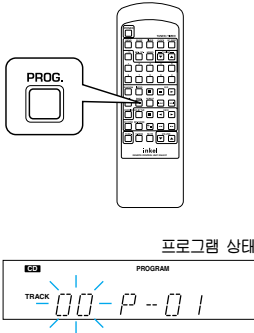

2 원하는 곡을 선택합니다.
예) 3번을 선택할 때

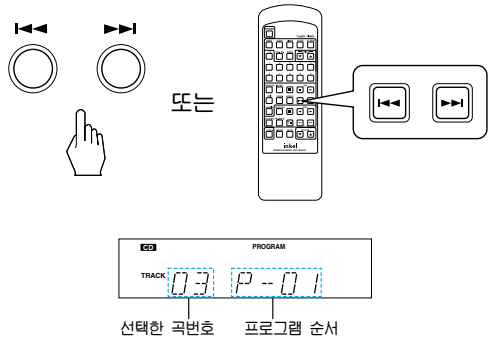

3 기억시킵니다.

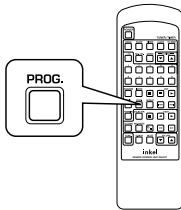

• 리모콘 상의 숫자(1~0, +10) 버튼으로 곡번호를 직접 입력할 수 있습니다. 이 경우, PROG. 버튼을 누르지 않아도 자동으로 기억합니다.

4 위의 과정 ②, ③를 반복하여 원하는 곡을 프로그램합니다.

5 연주를 시작합니다.

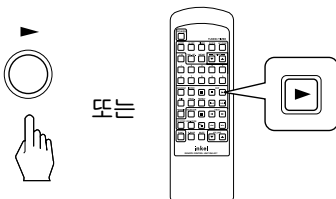

- 프로그램된 순서대로 연주를 마치면 정지상태가 되면 "PROGRAM"이 꺼집니다.
- 프로그램 연주를 다시 시작하려면 PROG. 버튼을 눌러 프로그램 상태("PROGRAM"이 켜진 정지상태)에서 다시 CD 연주(▶) 버튼을 누릅니다.
- 프로그램 연주중 PROG. 버튼을 누르면 프로그램된 곡을 지우지 않고 그 곡부터 정상연주가 됩니다. 다시 프로그램 상태가 되려면 정지상태에서 PROG. 버튼을 누릅니다.

프로그램을 확인하려면

- 프로그램 상태(“PROGRAM”이 켜진 정지상태)에서 PROG. 버튼을 누를 때마다 기억시킨 곡들이 CD/AMP 형 광표시기에 차례로 나타납니다.

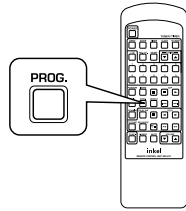

프로그램을 수정하려면

예) 프로그램된 1, 4, 8번 곡 중 1번곡 대신 3번곡으로 수정할 때

1

프로그램 상태(“PROGRAM”이 켜진 정지상태)에서 PROG. 버튼을 반복해서 눌러 1번 곡을 찾습니다.

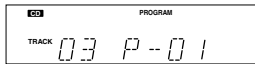
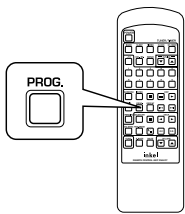

- 곡을 추가할 경우, 곡번호 표시부에 “00”가 깜박일 때까지 PROG. 버튼을 반복해서 누릅니다.

2

“프로그램 하려면”(19쪽)의 과정 ②, ③을 반복해서 원하는 곡을 프로그램합니다.

프로그램된 곡을 모두 지우려면

- 프로그램 상태(“PROGRAM”이 켜진 정지상태)에서 CD 정지(■) 버튼을 누릅니다.

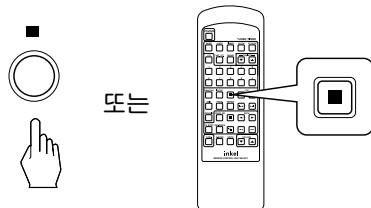

■ 주의

CD 열림/닫힘(▲) 버튼을 눌러 디스크 트레이를 열거나 FUNCTION 버튼 등으로 다른 입력을 선택해도 프로그램된 곡들이 모두 지워집니다.

임의의 순서대로 들으려면(무작위 연주)

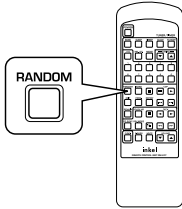

- CD/AMP 형광표시기에 "RANDOM"이 켜지며 무작위로 선곡하여 연주합니다.
- 해제하려면 이 버튼을 다시 누릅니다.

각 곡의 처음 10초 간을 들으려면(곡 머리 연주)

- 정지상태에서 INTRO 버튼을 누릅니다.

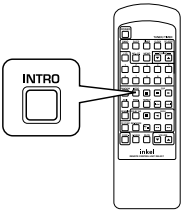

- CD/AMP 형광표시기에 "INTRO"이 켜지며 각 곡의 처음 10초간을 순서대로 연주합니다.
- 해제하려면 INTRO 또는 CD 연주(▶) 버튼을 누릅니다.

시간표시를 바꾸려면

- 연주 중 이 버튼을 누를 때마다 시간표시는 다음과 같이 바뀝니다.

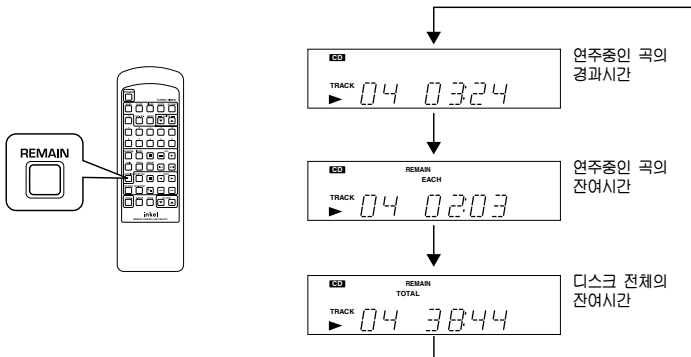

■ 주의

- 21번 이상인 곡이 연주될 때에는 연주 중인 곡의 잔여시간이 "-- --:-- --"로 표시됩니다.
- 무작위 연주, 프로그램 연주 등에서는 디스크 전체의 잔여시간이 표시되지 않습니다.

동작하기 전에

■ 돌비 잡음 제거 시스템에 대하여

- Dolby B NR 시스템은 테이프 재생시 발생하는 “샤-” 하는 테이프의 hiss 잡음을 청감상 감소시키는 기능입니다. 돌비 시스템을 녹음과 재생시에는 같은 방식으로 사용해야 효과를 얻을 수 있습니다. 다른 방식으로 재생하면 올바른 음질의 재생음을 얻을 수 없습니다.
- Dolby B NR로 녹음된 테이프를 들을 때에는 돌비 NR 선택 버튼으로 Dolby B NR을 선택하십시오.

헤드의 청소

- 보통 10시간 정도 사용 후에는 헤드를 깨끗이 유지할 수 있도록 헤드 크리너 테이프(Head Cleaner Tape)로 청소하면 헤드의 수명이 연장됩니다. 특히 중요한 녹음을 할 경우나 오래된 테이프를 사용한 뒤에는 반드시 깨끗하게 청소를 하여 주십시오.

테이프의 취급방법

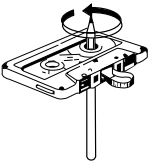

- 재생이나 녹음시에 테이프는 항상 팽팽하게 감아서 사용하십시오. 연필 등을 사용하면 편리합니다.

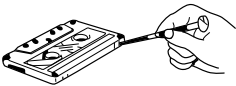

- 녹음된 테이프를 지우지 않고 보관하시려면 드라이버나 송곳을 이용하여 탭을 가볍게 밀어주면 제거됩니다. 탭을 제거하면 녹음이 되지 않습니다.

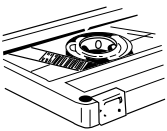

- 탭이 제거된 테이프에 녹음시에는 탭구멍을 셀로판 테이프로 막으시면 됩니다.

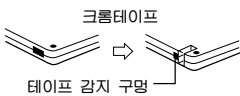

- 크롬 테이프의 경우, 테이프 감지 구멍을 막지 마십시오.

- 테이프를 잡을 때에는 테이프의 필름면이 닿지 않게 하십시오. 이물질이나 지문자국이 묻으면 잡음의 원인이 됩니다.
- 햇빛, 습기, 먼지를 피해주시고 강력한 자성이 미치는 앰프 및 영구자석, 스피커 등에 가까이 두지 마십시오. 음이 찌그러지거나 테이프에 손상이 갈 우려가 있습니다. 테이프는 사용 후 케이스에 넣어 보관하여 주십시오.

테이프를 들으려면

1

입력으로 "TAPE"를 선택합니다.

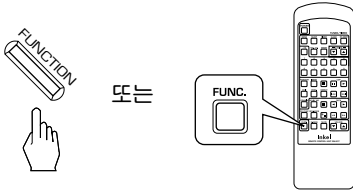

2

카세트 트레이를 열어 테이프를 넣은 후 닫습니다.

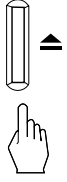

3

돌비 B NR로 녹음된 테이프의 경우, 돌비 B NR을 선택합니다.

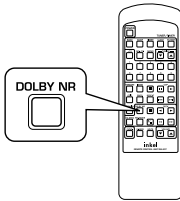

4

주행방식을 선택합니다.

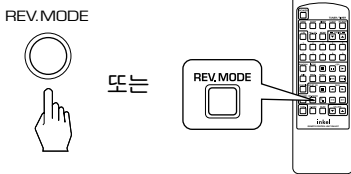

5

재생을 시작합니다.

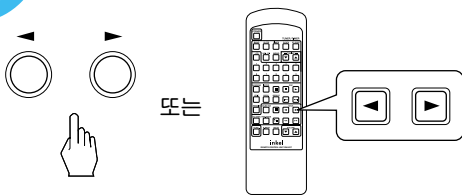

- 자동 테이프 선택 기능이 테이프 종류(노말 또는 크롬)를 자동으로 감지하여 그 테이프의 특성에 맞게 재생 및 녹음이 됩니다.
- 메탈 테이프는 재생시에만 사용할 수 있습니다.

■ 주의

테이프 트레이를 강제로 열거나 닫으려하면 기기에 이상이 생겨 고장의 원인이 될 수 있습니다.

- 이 버튼을 누를 때마다 DECK/TUNER 형광표시기에 다음과 같이 표시됩니다.



- 시중에서 구입할 수 있는 "DOLBY B NR" 마크가 있는 테이프는 돌비 B NR로 녹음된 것입니다.

- 이 버튼을 누를 때마다 DECK/TUNER 형광표시기에 주행방식 모드가 다음과 같이 바뀝니다.

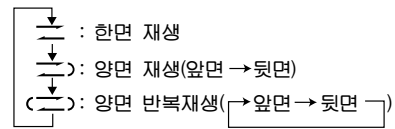

- DECK/TUNER 형광표시기에 "▶" 또는 "◀"가 켜지며 해당면을 재생합니다.
- 테이프가 끝까지 돌아가면 주행방식에 따라 자동으로 정지되거나 다음 면을 재생합니다.
- 본 기기는 자동입력 선택기능이 있어 테이프 앞면 재생(▶) 또는 뒷면 재생(◀) 버튼을 누르면 자동으로 입력이 TAPE로 선택됩니다.

6 재생을 멈추려면

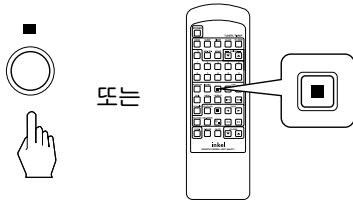

8 테이프 카운터를 "0000"으로 만들려면

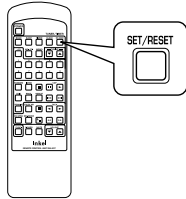

- 빨리감기나 되감기를 하거나 녹음시 편리하게 사용할 수 있습니다.

7 정지상태에서 테이프를 빨리 감거나 되감으려면 예) 테이프를 ▶ 방향으로 재생중인 경우

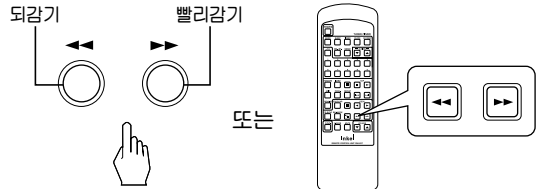

- "FF" 또는 "REW"가 켜지고 ▶ 또는 ◀가 빠르게 깜박입니다.
- 원하는 부분에서 테이프 정지(■) 버튼이나 해당 재생(◀ 또는 ▶) 버튼을 누릅니다.

자동 선곡을 하려면(AMS)

- 재생중인 곡의 다음 또는 이전 곡을 자동으로 찾아 재생할 때 편리한 자동 선곡 기능(AMS: Automatic Music Search)이 있습니다.

예) 테이프를 ▶ 방향으로 재생중인 경우

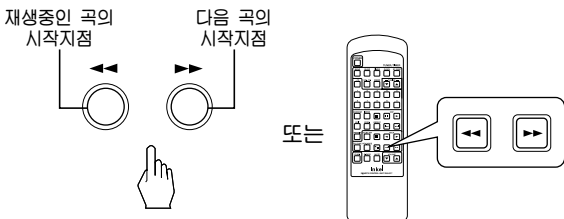

- "▶▶"(▶▶버튼을 누른 경우) 또는 "◀◀"(◀◀버튼을 누른 경우)가 깜박이며 재생하려는 시작 지점을 탐색하여 자동으로 재생을 시작합니다.

■주의

자동 선곡 기능은 곡과 곡 사이에 4초 이상의 녹음되지 않은 부분을 감지함으로써 동작합니다. 이 기능은 다음과 같은 경우에는 제대로 작동하지 않을 수 있습니다.

- 녹음되지 않은 부분이 4초 미만인 경우
- 테이프 재생 도중에 음을 내지 않는 부분이 있는 경우
- 녹음된 테이프에 대화가 포함된 경우
- 녹음되지 않은 부분에 잡음이 많이 있는 경우
- 테이프의 녹음 레벨이 너무 낮은 경우
- TV를 켜 상태에서 이 기능을 작동하는 경우: 이 때는 TV 전원을 끄거나 본 시스템이 TV와 충분한 거리를 갖게 한 후 동작시킵니다.

녹음을 하려면

1

녹음할 테이프를 넣습니다.

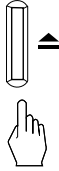

- 테이프를 넣기 전에 테이프의 감긴 상태 및 녹음 방지탭을 확인해 주십시오.
- 테이프 종류(노말, 크롬)는 자동으로 감지됩니다.
- 메탈 테이프는 녹음이 제대로 안되므로 사용하지 마십시오.

■참고

- 테이프를 넣을 때 위로 향하는 면이 앞면이며 이 때 해당면의 녹음 방지탭은 다음과 같습니다.

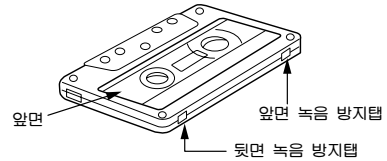

■주의

- 녹음 방지탭이 없는 면은 녹음할 수 없습니다.

2

돌비 B NR로 녹음할 경우 돌비 B NR을 선택합니다.

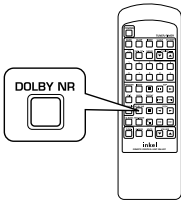

- DECK/TUNER 형광표시기에 “**DO B NR**”가 켜집니다.

3

원하는 주행방식을 선택합니다.

REV.MODE



또는

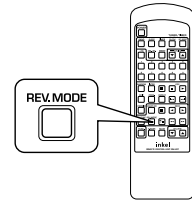

- 선택된 주행방식 모드에 따라 녹음은 다음과 같이 됩니다.

⎓ : 한면 녹음 ⎓ 또는 ⎓ : 양면 녹음

■주의

양면 녹음방식에서 뒷면을 먼저 녹음하면 뒷면만 녹음됩니다.

4

“TAPE”를 제외한 녹음하고 싶은 입력을 선택한 후 녹음 준비를 합니다.

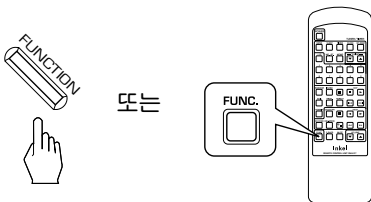

또는

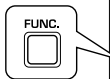

- CD에서 특정곡을 녹음할 때는 CD의 **||** 버튼을 누른 후 **◀◀** 또는 **▶▶** 버튼으로 원하는 곡을 선택합니다. 일반적인 경우 CD의 정지 상태나 프로그램 상태(“PROGRAM”이 켜진 정지 상태)로 옵니다.

5

●/|| 버튼을 눌러 녹음대기 상태가 됩니다.

●/||



또는

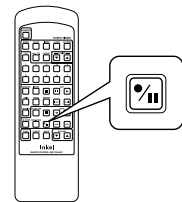

- CD/AMP 형광표시기에 “●” 및 “||”가 켜집니다.
- 녹음대기 상태 또는 녹음 중 ●/|| 버튼을 누르면 4초동안 무음부를 만든 후 다시 녹음 대기 상태가 됩니다.

6

녹음하려는 면에 해당하는 재생버튼을 눌러 녹음을 시작합니다.

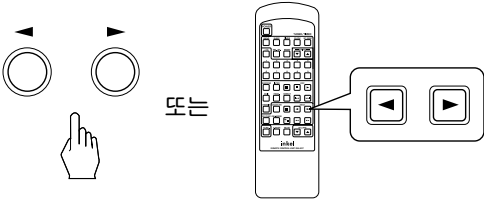

- DECK/TUNER 형광표시기에서 “II”가 꺼지고 녹음이 시작되면 녹음하려는 입력을 연주(재생) 합니다.
- 라디오의 AM 방송을 녹음할 때 MO./ST. 버튼을 누르면 DECK/TUNER 형광표시기에 작은 “●”표시가 켜지며 보다 좋은 음질의 방송을 녹음할 수 있습니다. 이 기능은 녹음 대기상태나 녹음 중에만 이용할 수 있으며 다시 MO./ST. 버튼을 누르면 해제됩니다.
- 양면 녹음 방식모드에서 앞면의 녹음을 마치면 4초 후 뒷면의 녹음이 시작됩니다.

7

녹음을 잠시 멈추려면

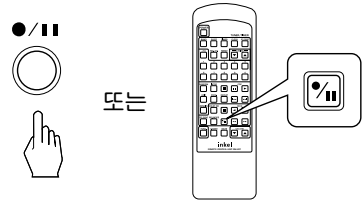

- 4초 동안 무음부를 만든 후 녹음 대기 상태가 됩니다.
- 녹음을 계속하려면, 해당면의 재생 버튼을 누릅니다.

8

녹음을 멈추려면

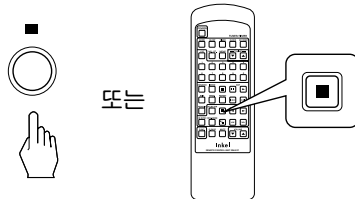

CD 동시녹음을 하려면

1

“녹음을 하려면”(25쪽)의 과정 ①~③을 실행합니다.

- CD 동시녹음은 앞면부터 녹음을 시작하므로 앞면 녹음 방지탭이 없을 경우 본 기능을 이용할 수 없습니다.

2

녹음하고 싶은 입력으로 CD를 선택한 후 녹음 준비를 합니다.

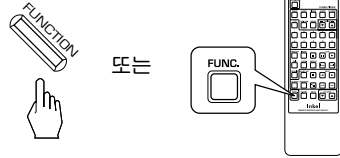

- 일반적인 경우, CD가 정지상태, 프로그램 상태(“PROG”이 켜진 정지상태)에서 CD 동시녹음을 합니다.

3

CD 동시녹음을 시작합니다.

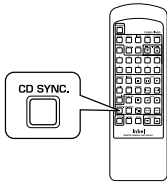

- CD/AMP 형광표시기에 “SYNC.”가 켜지며 테이프의 앞면부터 녹음을 시작한 후 4초후에 CD가 연주를 시작합니다.
- 양면 녹음방식을 선택했을 경우, 테이프의 앞면에서 녹음중이던 곡은 테이프 뒷면에서 처음부터 다시 녹음을 시작합니다.
- CD 동시녹음 중에는 테이프나 CD의 주행 관련 기능 버튼(◀◀/▶▶, ◀◀/▶▶, ■ 등) 중 정지 버튼을 제외한 다른 버튼은 동작하지 않습니다.

4

CD 동시녹음을 멈추려면

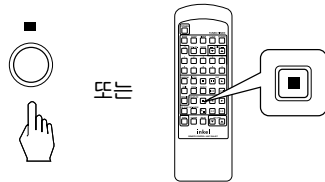

편집녹음을 하려면

1

“녹음을 하려면”(25쪽)의 과정 ①, ②를 실행합니다.

- 주의
 - 녹음 방지탭이 양쪽에 다 있어야 편집 녹음을 할 수 있습니다.
 - 편집 녹음을 할 때 현재의 주행방식 모드와 상관없이 앞면과 뒷면을 연속해서 녹음합니다.

2

녹음하고 싶은 입력으로 CD를 선택한 후 녹음 준비를 합니다.

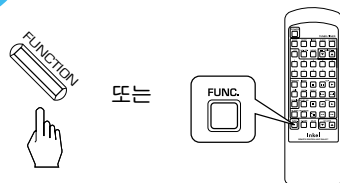

3

녹음할 입력이 CD로 선택된 상태에서 EDIT 버튼을 반복해서 눌러 원하는 테이프 길이를 선택하면 3초 후에 테이프 편집이 시작됩니다.
 예) 테이프 길이가 46분일 때

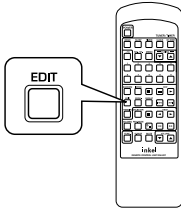

• 이 버튼을 누를 때마다 테이프 길이는 다음과 같이 바뀝니다.

→ C-46 → C-50 → C-54 → C-60
 C120 ← C100 ← C-90 ← C-74

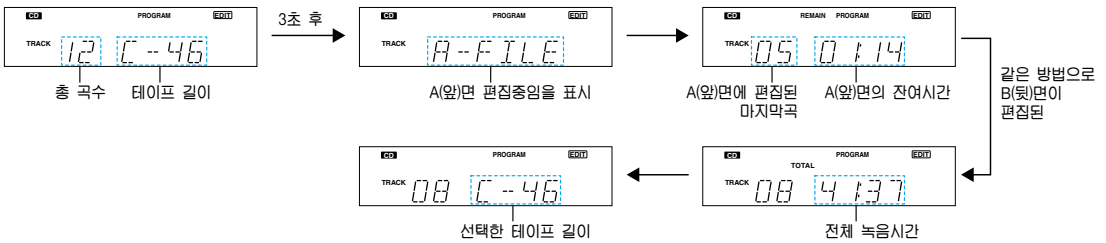

- 테이프 편집 기능을 해제하려면 테이프 편집 상태("PROGRAM" 및 "EDIT")가 켜진 정지상태에서 CD의 정지(■) 버튼을 누릅니다.
- 테이프 길이를 잘못 선택했을 때, 테이프 편집 기능을 해제한 후 과정 ③을 다시 실행합니다.
- 주의
 - 편집 기능을 이용하여 CD를 테이프에 녹음할 때는 CD의 총 연주시간보다 좀 더 긴 테이프를 사용해야 합니다. 총 연주시간 보다 짧은 테이프에 편집 기능을 이용하면 일부 곡이 녹음되지 않습니다. (CD의 마지막 곡 번호가 표시되더라도 녹음되지 않은 곡이 생길 수 있습니다.)

4

편집 녹음을 시작합니다.

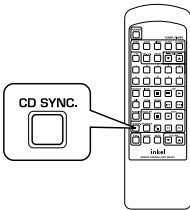

- A(앞)면 녹음이 끝나면 자동으로 B(뒷)면의 처음부터 녹음을 시작합니다.

5

편집 녹음을 멈추려면 테이프 또는 CD 정지(■) 버튼을 누릅니다.

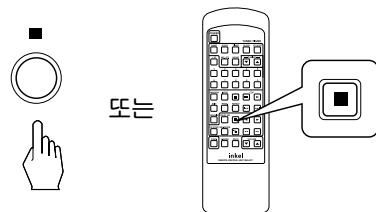

타이머 기능에 대하여

- 본 기기에 내장된 타이머는 음악 등으로 잠을 깨워 주기도 하고 외출 중 라디오 방송 등을 녹음할 수도 있습니다.
- 한번 예약을 하면 매일 같은 시간에 동작합니다.

타이머 예약을 하기 전에

- 반드시 현재 시간을 맞춥니다. ("시간을 맞추려면" (10쪽) 참조)
현재 시간을 맞추지 않은 경우, TIMER 버튼을 눌러도 타이머 설정모드로 들어가지 않습니다.
- 라디오 방송을 예약 재생하거나 예약 녹음할 때는, 먼저 해당 방송국을 기억시켜야 합니다. ("방송국을 기억시키려면" (14쪽) 참조)
- AUX를 예약 연주하거나 예약녹음하려면 본 시스템의 외부입력 단자에 연결된 기기가 본 기기의 타이머에 설정한 시간에 동작할 수 있는 자체 타이머 기능이 있어야 합니다. 그렇지 않으면 해당 기기를 설정한 시간에 직접 켜고 꺼야 합니다.

라디오 방송을 예약 수신하려면 (AUX를 예약 재생하려면)

예) 오전 6시 00분부터 7시 30분까지 프리셋 번호 1(FM 88.9 MHz)의 방송을 듣고 싶을 때

2초이상 눌러 타이머 설정 모드로 들어갑니다.

1

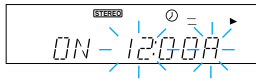
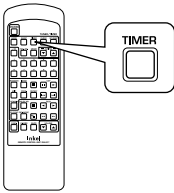

2

켜지는 시각(ON TIME)을 맞추기 위해 먼저 "시"를 맞춥니다.



또는

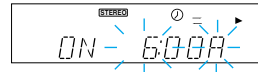
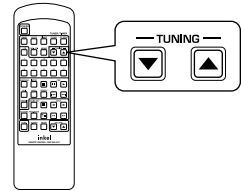

3

기억시킵니다.

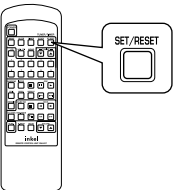

4

"분"을 맞춥니다.



또는

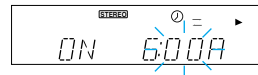
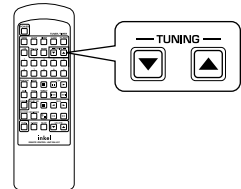

5

기억시킵니다.

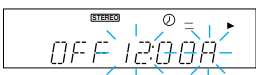
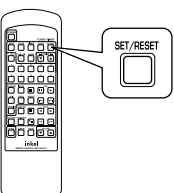

6

위의 과정 ②~⑤을 실행하여 꺼지는 시각(OFF TIME)도 맞춥니다.



7

“TUNER” (또는 “AUX”)를 선택합니다.

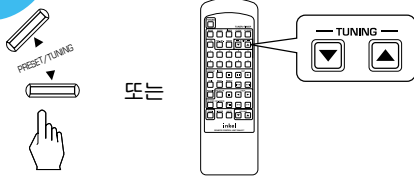

- 이 버튼을 누를 때마다 다음과 같이 입력 모드가 바뀝니다.

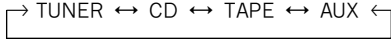

8

기억시킵니다.

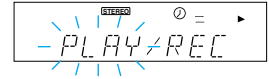
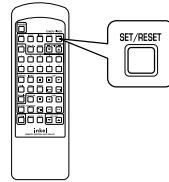

9

예약연주(PLAY) 모드를 선택합니다.

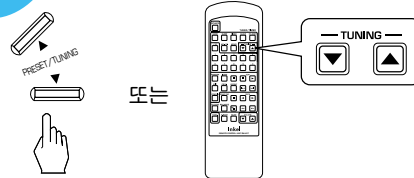

- 이 버튼을 누를 때마다 선택한 예약 모드가 깜박입니다.

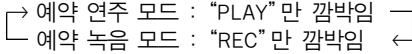

- AUX를 예약 재생할 때는 다음 과정 ⑩, ⑪을 생략하고 과정 ⑫부터 실행합니다.

10

기억시킵니다.

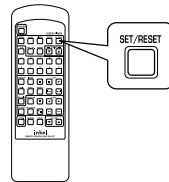

11

원하는 프리셋 번호를 선택합니다.

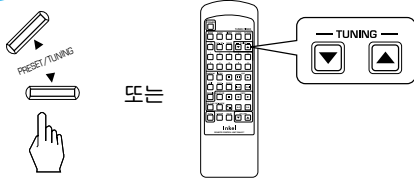

12

기억시킵니다.

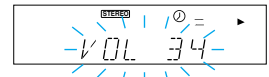
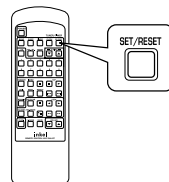

13

듣고 싶은 음량으로 조절합니다.

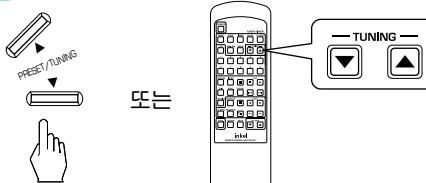

14

기억시킵니다.

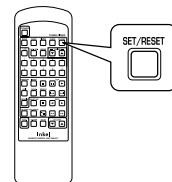

- 설정된 타이머 예약내용을 차례로 표시한 후 이전의 상태로 돌아갑니다.

15 전원을 끕니다.

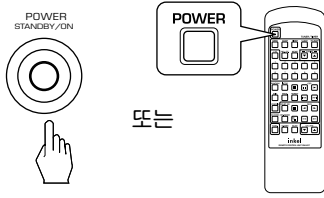

또는

- 설정된 시간이 되면 자동으로 전원이 켜지며 예약된 내용을 실행합니다.

타이머 설정을 수정하려면

- 위의 과정 ⑭까지 실행하여 타이머 설정을 마치고 난 후, 과정 ①부터 다시 시작하여 고치고 싶은 내용을 수정합니다.

CD 또는 TAPE를 예약연주하려면

1 연주할 CD 또는 TAPE를 넣습니다.

- 테이프의 경우 원하는대로 연주할 수 있도록 돌비 B NR, 주행방식 모드 등을 조작합니다.
- 테이프를 예약연주할 때는 자동으로 앞면에서 재생을 시작하므로 테이프의 감긴 상태 등을 확인합니다.

2 “라디오 방송을 예약 수신하려면” (29쪽)의 과정 ①~⑥을 실행합니다.

3 CD 또는 TAPE를 선택합니다.

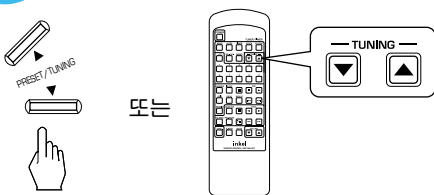

또는

4 “라디오 방송을 예약 수신하려면” (29쪽)의 과정 ⑩~⑮를 실행합니다.

라디오 방송(또는 AUX)을 예약 녹음하려면

1

녹음할 테이프를 넣은 후 돌비 B NR, 주행 방식 모드 등을 조작하여 녹음 준비를 합니다.

- 넣기 전에 테이프의 감긴 상태 및 녹음 방지탭을 확인해 주십시오.
- 예약 녹음을 할 때는 자동으로 앞면에서 주행방식 모드에 따라 녹음을 합니다.

2

“라디오 방송을 예약 수신하려면” (29쪽)의 과정 ①~⑥을 실행합니다.

3

예약 녹음(REC) 모드를 선택합니다.

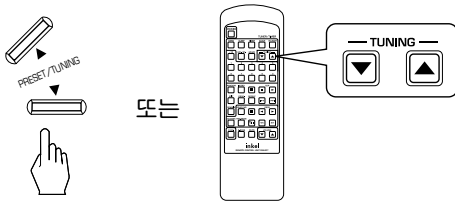

4

“라디오 방송을 예약 수신하려면” (29쪽)의 과정중 라디오 방송을 예약 녹음할 때는 ⑩~⑮를, AUX를 예약 녹음할 때는 ⑫~⑮를 실행합니다.

타이머를 끄려면

- TIMER 버튼을 짧게 누릅니다.

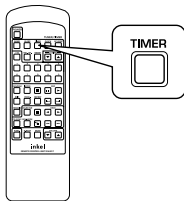

- DECK/TUNER 형광표시기에 “⓪” 또는 “⓪ REC”가 꺼지며 타이머 기능이 꺼집니다.
- 이 버튼을 다시 짧게 누르면 “⓪” 또는 “⓪ REC”가 켜지며 설정된 내용이 차례로 표시됩니다.

■ 주의

- 전원을 끈 동작대기 상태에서도 타이머 조작을 할 수 있습니다.
- 타이머가 동작하려면 예약시간 전에 기기의 전원이 꺼져 있는 동작대기 상태이어야 합니다.
- CD나 테이프가 들어있지 않으면 CD, 테이프를 예약 재생하거나 라디오 방송 또는 AUX를 예약 녹음할 때 재생이나 녹음이 되지 않습니다.

취침예약 기능에 대하여

- 음악을 들으면서 취침하실 경우 지정된 시간에 자동으로 본 기기의 전원이 꺼집니다.

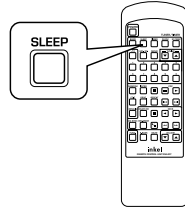

■원하는 시간을 설정하려면

- 이 버튼을 누를 때마다 취침예약 시간이 다음과 같이 바뀝니다.

→ 90 → 80 → 70 → 60 → 50 → 40 → 30 → 20 → 10 → 해제
(단위 : 분)

■취침 예약의 남은 시간을 확인하려면

- SLEEP 버튼을 한번 누릅니다. DECK/TUNER 형광표시기에 남은 시간이 3초 동안 표시됩니다.

■취침예약을 수정하려면

- SLEEP 버튼을 계속 눌러 원하는 시간을 선택합니다.

■취침예약을 취소하려면

- DECK/TUNER 형광표시기에서 "SLEEP" 과 분 표시가 꺼질 때까지 SLEEP 버튼을 계속 누릅니다.

■주의

- 취침 예약 기능은 타이머 기능 작동중에는 사용할 수 없습니다.

외부 입력(AUX)를 들으려면

1

AUX를 선택합니다.

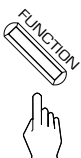

또는

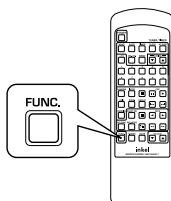

2

연결된 외부기기를 동작시킵니다.

(자세한 내용은 해당기기의 동작설명서를 참조하십시오.)

고 장이라 생각되면

소리가 나지 않거나 고장이라고 생각되면 아래와 같이 다시 점검을 해 보십시오. 만일 점검을 해도 상태가 나쁠 때는 직접 내부를 열지 마시고 전원 코드를 뺀 후 구입하신 대리점이나 당사 서비스 센터에 의뢰하십시오.

	증 상	원 인	조 치
리모콘부	리모콘이 동작을 안한다.	<ul style="list-style-type: none"> 건전지가 완전히 소모되었습니다. 조작거리가 너무 멀거나 각도가 벗어나 있습니다. 기기간 시스템 커넥터가 올바르게 연결되어 있지 않습니다. 	<ul style="list-style-type: none"> 새 건전지로 교환합니다. “리모콘에 대하여”(9쪽)의 내용을 확인합니다. 기기간 시스템 커넥터가 올바르게 연결되어 있지 않습니다.

■ AC-212

	증 상	원 인	조 치
앰프부	전원이 들어오지 않는다.	<ul style="list-style-type: none"> 전원코드가 콘센트에서 빠져 있습니다. 기기의 전원 버튼을 켜지 않았습니다. 	<ul style="list-style-type: none"> 전원코드를 콘센트에 연결합니다. 기기의 전원 버튼을 누릅니다.
	스피커에서 소리가 나지 않습니다.	<ul style="list-style-type: none"> 음량조절이 최소로 되어 있습니다. 리모콘의 음소거 버튼이 켜져 있습니다. 스피커 코드 또는 기기간 연결이 잘못되어 있습니다. 헤드폰이 꽂혀 있습니다. 	<ul style="list-style-type: none"> 음량을 듣기 좋은 상태로 조절합니다. 음소거(MUTE) 버튼을 눌러 음소거 기능을 꺼 주십시오. 연결을 제대로 합니다. 헤드폰을 뺍니다.
	한쪽 스피커에서만 소리가 난다.	<ul style="list-style-type: none"> 스피커 연결이 제대로 되지 않았습니다. 	<ul style="list-style-type: none"> 스피커 연결을 제대로 합니다.

	증 상	원 인	조 치
컴팩트 디스크부	연주가 안된다.	<ul style="list-style-type: none"> 디스크를 넣지 않았습니다. 디스크를 뒤집어 넣었습니다. 형광표시기에 “II” 표시가 되어 있습니다. 디스크가 이슬 맺힘 현상이 있습니다. CD가 선택되지 않았습니다. 	<ul style="list-style-type: none"> 디스크를 넣습니다. 인쇄면을 위로 해서 다시 넣습니다. CD 연주(▶) 버튼을 눌러 일시정지 기능을 해제합니다. 디스크를 닦아서 건조시킨 후 사용합니다. CD를 선택합니다.
	음이 건너 뛰거나 곡이 넘어간다.	<ul style="list-style-type: none"> 디스크에 먼지나 지문이 묻어 있습니다. 디스크에 흠이 있습니다. 바닥이 울립니다. 	<ul style="list-style-type: none"> 디스크를 깨끗이 닦습니다. 디스크를 교환합니다. 진동이 없는 단단한 곳에 설치합니다.
	프로그램이 제대로 안된다.	<ul style="list-style-type: none"> 디스크가 더럽거나 흠이 심합니다. 조작이 제대로 되지 않습니다. 기억시킨 곡 등의 수가 20개를 넘었습니다. 	<ul style="list-style-type: none"> 깨끗한 디스크를 사용합니다. CD 정지(■) 버튼을 누른 후 다시 정확하게 조작합니다. 프로그램(PROG.) 버튼을 눌러 몇 곡이 기억되었는지 확인합니다.

■ TD-212

	증 상	원 인	조 치
튜너 부	프리셋 선곡모드가 동작을 안한다.	<ul style="list-style-type: none"> • 방송국이 기억되어 있지 않습니다. • 전원코드가 장시간 빠져 있거나 정전으로 기억이 모두 지워졌습니다. 	<ul style="list-style-type: none"> • 방송국을 다시 기억시킵니다. • 전원코드를 콘센트에 연결하고 방송국을 기억시킵니다.
	"STEREO"가 점멸한다.	<ul style="list-style-type: none"> • FM 안테나 방향이나 설치 장소가 나뻐니다. • 수신 전파가 약합니다. 	<ul style="list-style-type: none"> • 전파를 수신하기 좋은 장소에 FM 안테나를 설치하고, 수신상태가 가장 양호한 방향으로 조정해 줍니다.
	AM 방송청취시 잡음이 난다.	<ul style="list-style-type: none"> • AM 루프 안테나 접속이 나쁘거나 주변의 전기기구, 방향 등의 영향이 있습니다. 	<ul style="list-style-type: none"> • 안테나 연결을 확인하시고 방향 등의 조건을 개선합니다.

	증 상	원 인	조 치
카세트	전원이 들어오지 않는다.	<ul style="list-style-type: none"> • 전원 코드가 콘센트에서 빠져 있습니다. • 기기의 전원 버튼을 켜지 않았습니다. • 기기 간 시스템 커넥터가 연결되어 있지 않습니다. 	<ul style="list-style-type: none"> • 전원 코드를 콘센트에 연결합니다. • 기기의 전원 버튼을 누릅니다. • 시스템 커넥터를 올바르게 연결합니다.
	소리가 나지 않는다.	<ul style="list-style-type: none"> • 녹음이 되어 있지 않은 테이프를 사용했습니다. • 음량조절이 최소로 되어 있습니다. 	<ul style="list-style-type: none"> • 녹음된 테이프로 교환하십시오. • 음량을 듣기 좋은 상태로 조절합니다.
데크 부	녹음 및 재생음이 찌그러지거나 잡음이 많다.	<ul style="list-style-type: none"> • 헤드가 더럽습니다. • 테이프가 손상되어 있습니다. 	<ul style="list-style-type: none"> • 헤드를 청소합니다. • 불량 테이프를 사용하지 마십시오.
	녹음이 되지 않는다.	<ul style="list-style-type: none"> • 테이프가 없습니다. • 테이프의 녹음 방지탭이 떨어져 있습니다. • 녹음할 입력 선택이 제대로 되지 않았습니다. 	<ul style="list-style-type: none"> • 녹음할 테이프를 넣습니다. • 녹음 방지탭이 떨어져 있는 부분을 셀로판 테이프로 막아 줍니다. • 입력 선택을 다시 합니다.

규격 및 성능

[AC-212]

■앰프부

- 음성출력, 1kHz, 정격부하 6 Ω, 의율 10 % 20 W + 20 W
- 신호대 잡음비, IHF-A 90 dB
- 전고조파 의율, 1 kHz, 20 W + 20 W 출력, 정격부하 6 Ω 0.3 %
- 주파수 응답, -3 dB 30 ~ 30,000 Hz

■컴팩트 디스크부

- 주파수 특성, 20 ~ 20,000 Hz ±3 dB
- 신호대 잡음비, IHF-A 80 dB
- 전고조파 의율, 1 kHz 0.3 %

[TD-212]

■FM부

- 주파수 범위 / 스텝 87.5 ~ 108 MHz / 100 kHz
- 실용감도, IHF 3 μV
- 신호대 잡음비 60 dB
- 전고조파 의율, 1 kHz, 스테레오 0.5 %
- 스테레오 분리도, 1 kHz 30 dB
- 주파수 특성, 30 ~ 15,000 Hz ±3 dB

■AM부

- 주파수 범위/스텝 522 ~ 1611 kHz / 9 kHz
- 실용감도, IHF 562 μV
- 신호대 잡음비 40 dB

■카세트 데크부

- 시스템 2채널, 4트랙, 스테레오 녹음 및 재생
- 테이프 진행속도 4.76 cm/sec
- 녹음 및 소거 방식 AC 바이어스 시스템(105 kHz)
- 주파수 특성, -20 dB 녹음
 - Nor 100 ~ 13,000 Hz
 - CrO₂ 100 ~ 14,000 Hz

■전원 및 규격

- 전원 전압 220 V / 60 Hz 전용
- 소비 전력 75 W
- 외형 규격(폭 x 높이 x 깊이)
 - AC-212 160 × 140 × 282 mm
 - TD-212 160 × 140 × 282 mm
- 중량(포장제외)
 - AC-212 3.8 kg
 - TD-212 2.4 kg

* 본 규격 및 성능은 당사 사정에 따라 약간의 변동이 있을 수 있습니다.